

# PG

## Kalibrierhandpumpen

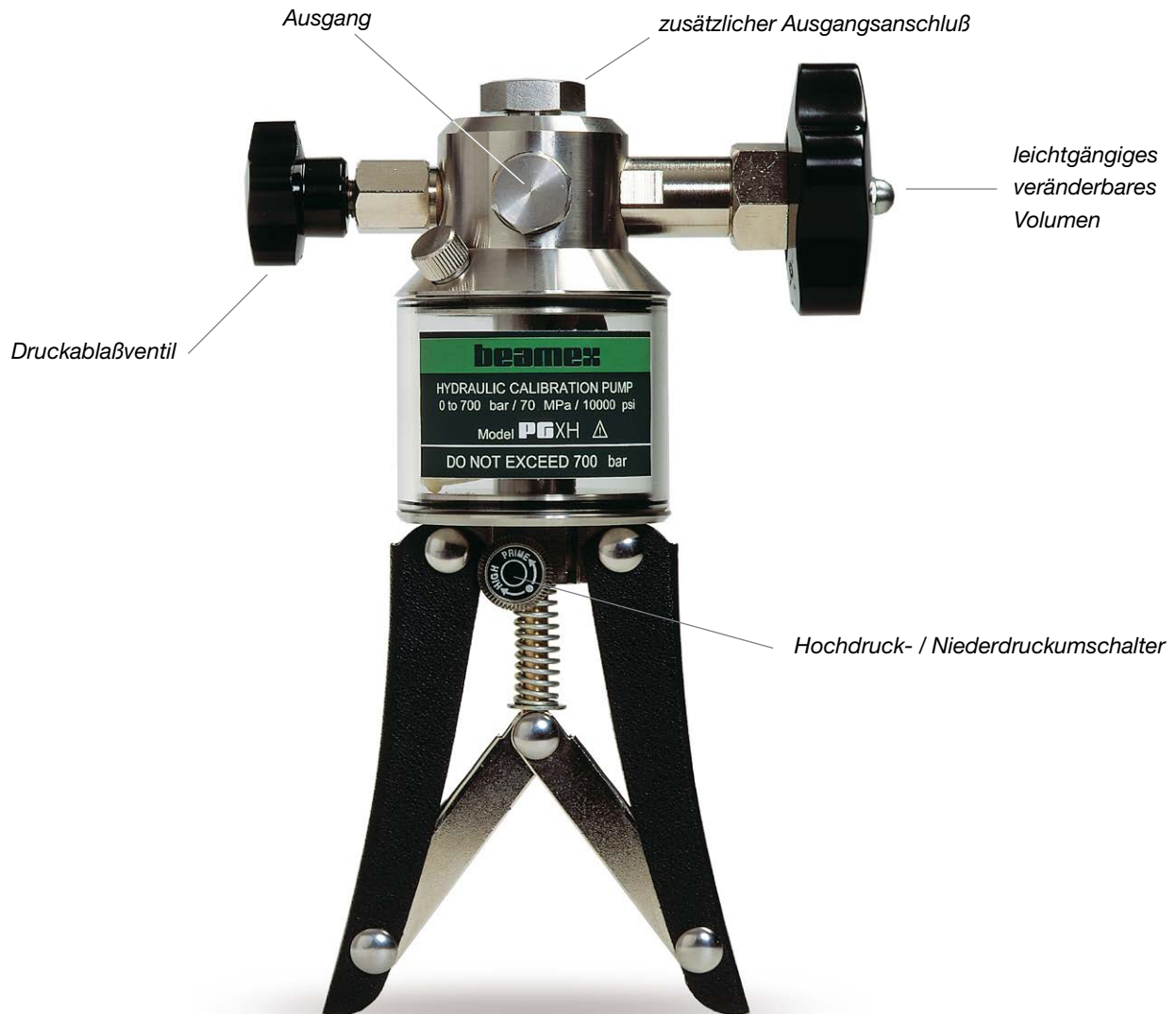

## HYDRAULISCHE HANDPUMPE FÜR HOCHDRUCK 0 ... 700 BAR



Die hydraulische Kalibrierhandpumpe **PGXH** ist für verschiedene Flüssigkeiten geeignet. (z.B. Mineralöl, destilliertes Wasser, etc.) Optional ist eine Skydrol-Ausführung für aggressive Medien (z.B. Bremsflüssigkeit) lieferbar. Das präzise, einstellbare Variovolumen ermöglicht eine exakte Feineinstellung des generierten Druckes. Zusätzlich steht eine Reihe von einstellbaren Überdruckventilen zur Verfügung.



Die pneumatische Kalibrierhandpumpe **PGM** (alte Bezeichnung: PG300V) verwendet Luft als Druckmedium. Das integrierte, präzise arbeitende Variovolumen ermöglicht eine extrem genaue Druckvorgabe. Die robuste und ökonomische Konstruktion machen die Handpumpe zum idealen Werkzeug für die Druckvorgabe vor Ort.



Die **PGV** ist eine neu entwickelte, effiziente Vakuumpumpe. Über ein variables Volumen läßt sich der erzeugte Unterdruck sehr präzise feineinstellen. Die PGV ist kompakt, leichtgewichtig und besonders robust konstruiert und eignet sich somit hervorragend für den Feldeinsatz.



## PGXH, hydraulische Hochdruckpumpe

- Ausgangsdruck:** 0...700 bar / 0...10 000 psi  
**Druckmedium:** Mineralöl, destilliertes Wasser  
**Ausgangsanschlüsse:** G 3/8" innen (ISO228/1)  
 G 1/4" innen (mit Adapter)  
**Abmessungen:** 236 mm x 159 mm x 70 mm  
 9,29" x 6,26" x 2,76"  
**Gewicht:** 1,6 kg / 3,53 lb  
**Zubehör:** *Standard:*
- Schutzkoffer
  - Minimes 1215, 1m Hochdruckschlauch und 2 Stk. G 1/4" Anschlußadapter
- Optional:*
- Überdruckventile /-sicherungen
  - Adaptersets



## PGM, pneumatische Handpumpe

- Ausgangsdruck:** 0...20 bar / 0...300 psi  
**Druckmedium:** Luft  
**Ausgangsanschluß:** 2 x 1/8" NPT innen  
**Abmessungen:** 223 mm x 96 mm x 38 mm  
 8,78" x 3,78" x 1,5"  
**Gewicht:** 400 g / 0,9 lb  
**Zubehör:** *Standard:*
- Ersatzteilset mit Werkzeug
  - Anschlußadapter:
    - G 1/8" außen Beamex 60° Konus
    - 2 x Adapter für 6/4 Druckschlauch
    - 2 x Adapter für 6/4 Druckschlauch mit Überwurfmutter
    - Verschlußstopfen



- Optional:*
- Schutzkoffer
  - T-Schlauchset mit Adaptern
  - Druckschlauch 1,5 m / 4,9"
  - Adaptersets

## PGV, pneumatische Vakuumpumpe

- Ausgangsdruck:** -0,95 ... 0 bar / 0...-13,7 psi  
**Druckmedium:** Luft  
**Ausgangsanschluß:** G 1/8" Beamex 60° Konus außen  
**Abmessungen:** Durchmesser 35 mm / 1,38"  
 Länge, min 230 mm / 9,06"  
 Länge, max 322 mm / 12,68"  
**Gewicht:** 340 g / 0,75 lb  
**Zubehör:** *Standard:*
- Ersatzteilset mit Werkzeug
  - Anschlußadapter 1/4" NPT a
  - Druckschlauch (4/2) 0,75 m; mit R 1/8" Beamex 60° Innenadaptern an beiden Enden



- Optional:*
- Schutzkoffer
  - T-Schlauchset mit Adaptern
  - Druckschlauch 1,5 m / 4,9"
  - Adaptersets

Weitere Adapter und Zubehör auf Anfrage.

# beamex

WORLD-CLASS CALIBRATION SOLUTIONS®

Prozesskalibratoren

19"-Arbeitsplatzsysteme

Kalibrier-Management-Software

Professionelle Dienstleistungen

Industriespezifische Lösungen